

マキシマムZ シリーズ 取扱説明書

◎はじめに、ご希望のバット型式が入っているか、ご確認ください。

・製品の特徴

- リールとロッドの取付部が分離されており、リールのガタツキが無く、操作する事が出来ます。
- ロッドの設置角が左右に約170度の範囲で調整できますので、魚の動きによるロッドのネジレや竿受けの脱落を防止。ロッドを起こさずに魚を取り込む事が出来ます。
- 使用できるロッドは、フェール構造(バットジョイント)のロッドです。
- バットの型式は3種類あり、ミヤエポック製品のロッドに対応します。(詳しくは、下記参照)
※マキシマムZのバット型式はマキシマムM・Xとは異なります

・次のものが入っていますか？

竿受け本体、バット(K2、UB2、UB4 のいずれか1つ)、取扱説明書(本書)

・各部の名称

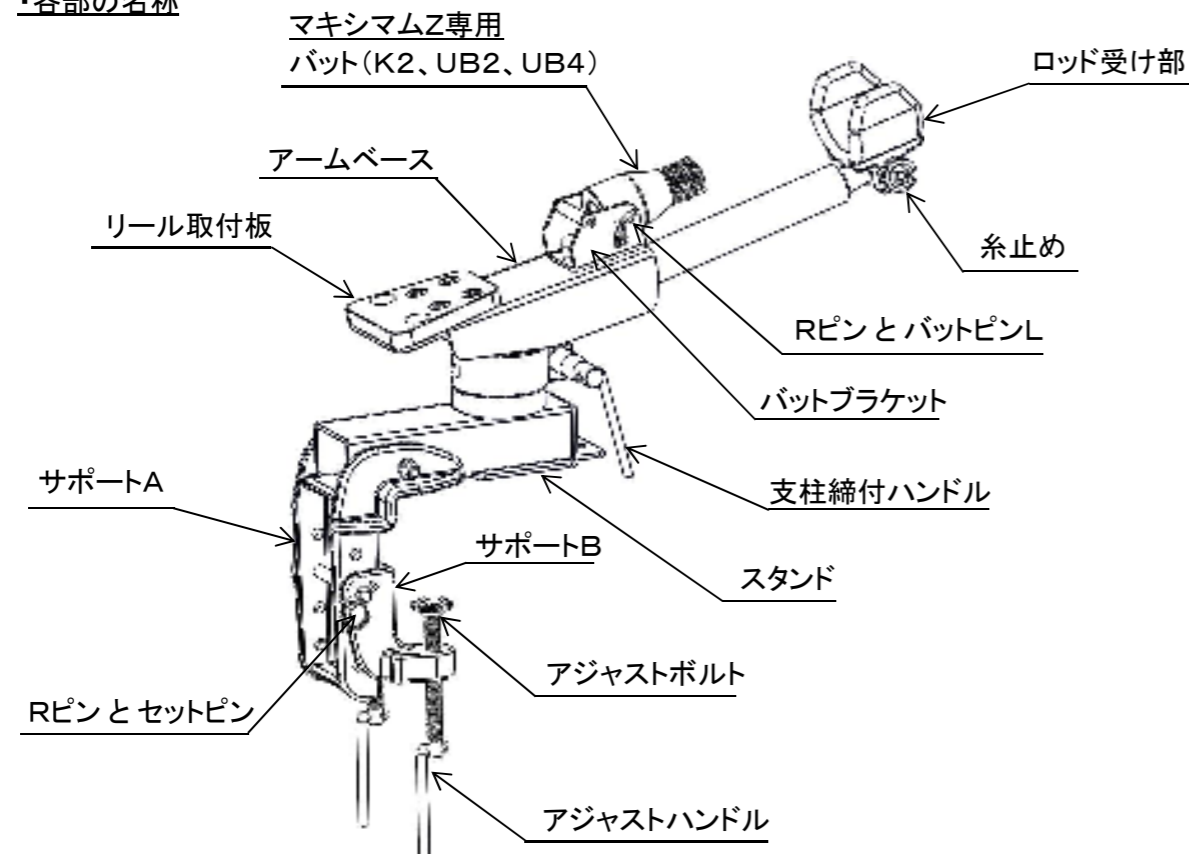

・マキシマムZシリーズ仕様

アームベース左右動作角度	無段階左右 約170度	
重量	マキシマムZ	4.4kg
	マキシマムZ サポートAのみ	4.0kg
	マキシマムZ プロ仕様	3.7kg

	バット型式	ロッド名
対応ロッド	K2	パワーファイターⅢ ・ ブルーテール200M
		パワーパトラー ・ レッドドラゴン230LM ・ 230MH
		パワーファイター離島PRO ・ パワーファイター鮪PRO
	UB2	ニューマキシマムパワー ・ プレミアムゴールド
		ビッグファイター300X ・ ディープクイーンⅡ
		Vパワーマリアナ ・ ディープキング
		フェール型番UB2のロッド(30~50ポンド)
	UB4	ビッグファイター450X ・ ウシシビ
		フェール型番UB4のロッド(80ポンド)

※マキシマムZのバット型式はマキシマムM・Xとは異なります

・船べりへの取付方法

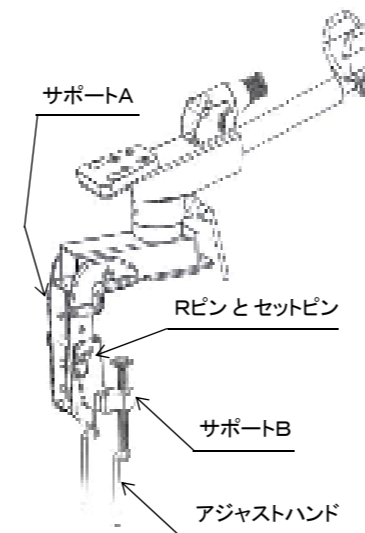

マキシマムZ

- ①船べりの厚さを確認してください。
- ②Rピンとセットピンを抜き、サポートAの4か所の穴から位置を選び、サポートBのおおまかな取付幅を調整してください。
- ③サポートBの位置が決まれば、セットピンを差し、Rピンで固定してください。
- ④アジャストハンドルを回してアジャストボルトを締め込み、船べりにしっかり絞め付けてください。

※船べりの形状により、当て木をした方が良い場合があります。

マキシマムZ サポートAのみ

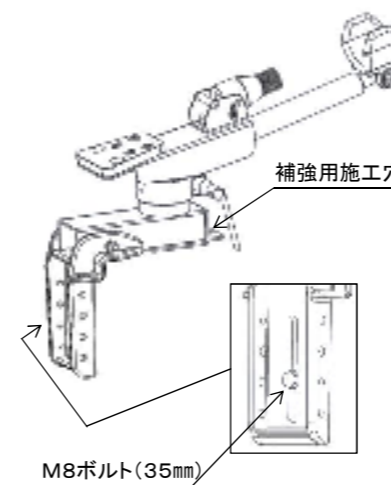

- ①船べりの厚さを確認してください。
- ②船べりの内側サイドへ、付属のステンレスM8ボルト(長さ35mm)により直接取り付けが出来ます。ご自身で船べりに施工を行ってください。

※取付補強用の施工穴(直径8mm)をスタンドの前方に設けています。ステンレスM8ボルト(長さ50mm)を参考に1本入れてあります。異なる長さや追加でご入用の場合は、お近くのホームセンターなどでご購入ください。

※船べり(FRP)の割れには、十分ご注意ください。船べりの形状により、当て木をした方が良い場合があります。

マキシマムZ プロ仕様

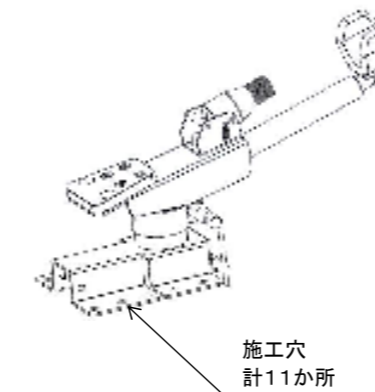

- ①船べりの厚さを確認してください。
- ②直径8mmの施工穴で船べり上部に直接取り付ける事が出来ますので、ご自身で船べりに施工を行ってください。

施工穴を、前方と両側(計11か所)に設けています。M8ボルトが適合します。

※ステンレスM8ボルト(長さ50mm)を参考に3本入れてあります。異なる長さや追加でご用命の場合は、お近くのホームセンターなどでご購入ください。

※船べり(FRP)の割れには、十分ご注意ください。船べりの形状により、当て木をした方が良い場合があります。

・使用方法

・アームベースの左右角度調整

- ①支柱締付ハンドルを緩めます。
- ②アームベースが左右約170度に可動します。
- ③適切な位置で支柱締付ハンドルを締め込んで下さい。

※完全には固定されず、魚の強い引きに対応し、動く構造(首振り構造)になっています。

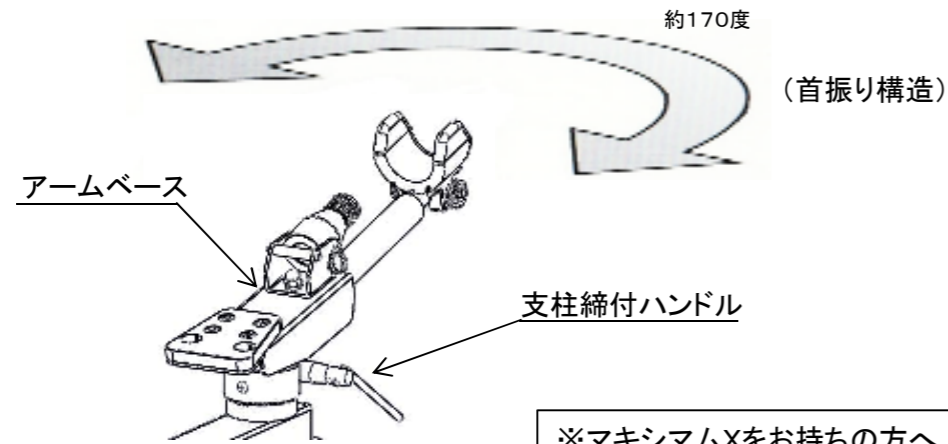

※マキシмумXをお持ちの方へ
マキシмумXの上部をマキシмумZに
セッティングする事が出来ます。

・電動リールの取付方法

取付出来る電動リールはミヤエポック US-50及び、CX-7HP~CZ-30です。

- ①取り付けるリールのスタンドボルトをリール取付板の穴に差し込みます。
- ②電動リールに付属している、サポートプレートと蝶ナットで裏からしっかりと締め付けて下さい。

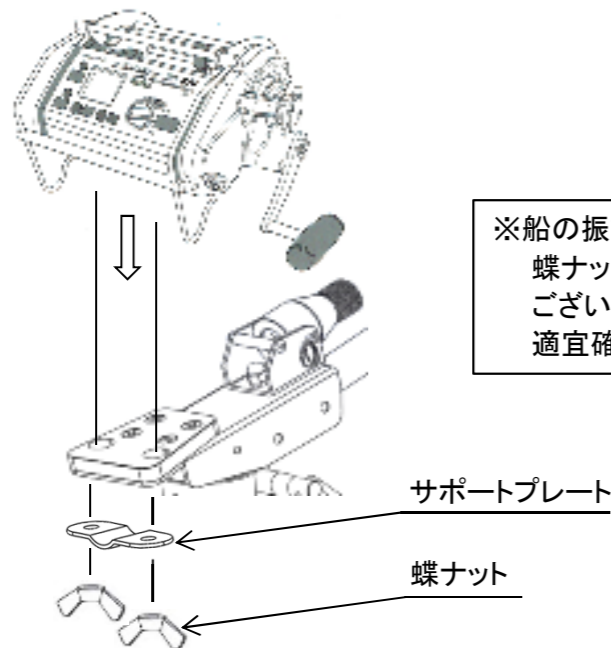

※船の振動などで、使用中に
蝶ナットが緩む場合が
ございます。
適宜確認してください。

・バットの交換方法 (※マキシмумZのバット型式はマキシмумM・Xとは異なります)

マキシмумZは、専用バットが3種類(K2、UB2、UB4)あり、追加購入により交換が可能です。交換により異なるフェールサイズのリッドをお使いいただけます。

- ①バットピンLに付いている、Rピンを抜いて下さい。
- ②バットピンLを抜きますと、バット本体がブラケットから外れます。
- ③ご使用になりたいバットをご準備頂き、バットブラケットに入れます。
- ④バットピンLを差し、最後にRピンを差して下さい。

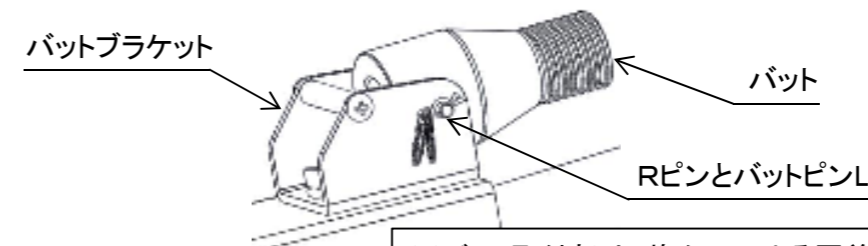

※バット取付部は、塩かみによる固着が発生しやすく、
使用後はバットピンLを抜いての水洗いをオススメします。

・バット部の可動

バットは、ロッド受けポジションと直立ポジションに上下に可動出来ます。
またバットブラケットは左右に可動出来ます。

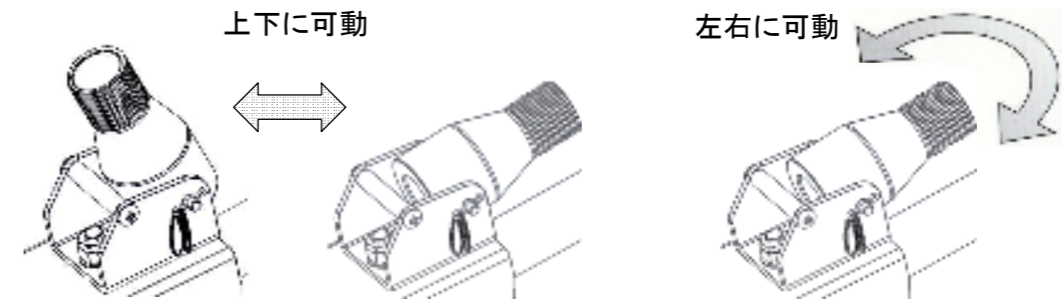

＜別売＞オプションパーツ
マキシмумZ プロ仕様用 オプションパーツ
サポートA・Bセット 本体価格:¥13,000-(税抜)

サポートA
¥7,100-(税抜)

サポートB
¥8,200-(税抜)

取付例

マキシмумZ プロ仕様
サポートA・Bセットを
取り付けることで、
上部だけでなく、下部からも
締め付け可能になります。

製造販売元 **株式会社 ミヤエ**

■ミヤエポック部 〒577-0023 大阪府東大阪市荒本1-2-32 TEL(06)6782-1010
■東京営業所 〒144-0051 東京都大田区西蒲田5-27-5 TEL(03)3731-7100